

Spécifications de la caméra - Série Pixim® WDR

Type de caméra	Capteur Pixim® Orca
Pixels effectifs	720 (H) x 540 (V)
Résolution (Lignes TV)	504+
Eclairage minimum	0.95 Lux @ F1.2 (AGC Boost)
Rapport S/B	>42 dB
Gamme dynamique (WDR)	120 dB / 17 bit
Zone dynamique	1 zone - Entièrement réglable
Obturbateur lent	Par défaut x2, max x32
Obturbateur électronique	1/50 ou 1/60 ~ 1/100000
Jour/Nuit	SDN Auto / On / Off
Balance des blancs	ATW, MWB, sélection avec touche
Balance des blancs auto	2200°K~7500°K, 2000°K~11000°K
Système synchronisation	Interne / Line Lock NTSC : 57Hz - 62.4Hz PAL : 47.5Hz - 52Hz
Sortie vidéo	1.0Vpp, 75 ohm
Alimentation	24VAC +/- 20% ou 12VDC -10% +20%
Consommation	4.2W (Max)
Températures fonctionnement	-10°C ~ +50°C
Températures stockage	-20°C ~ +60°C

Spécifications de l'objectif (pour tous les autres modèles)

Longueur focale	2.5~6.0mm	2.9~10mm	3.0~9.0mm	3.3~12mm	9~22mm	
F-No.	F1.2	F1.2	F1.2	F1.4	F1.4	
Iris	F1.2~F360	F1.2~F360	F1.2~F360	F1.4~F360	F1.4~F360	
Distance min. de l'objet	0.5m (19.7")	0.15m (6")	0.5m (19.7")	0.5m (19.7")	1m (39.4")	
Champ vision	Diagonal	145.5°~59.1°	125.0°~36.0°	116.2°~39.7°	125.7°~29.9°	41.9°~16.3°
	Horizontal	111.6°~47.3°	94.6°~28.8°	90.0°~31.8°	89.8°~23.9°	32.1°~13.1°
	Vertical	82.2°~35.5°	68.4°~21.6°	66.2°~23.9°	63.6°~17.9°	23.3°~9.8°
Type d'objectif	Asphérique	Asphérique	Asphérique	Asphérique	Asphérique	
Correction IR	Oui	Oui	Oui	Oui	Oui	

Conformité réglementaire

Emissions	Partie 15 des règles de la FCC Classe B CE: EN55011 ICES-003 EN5502 CISPR 11 CISPR 22
Immunité	ANSI C63.4 CE: EN50130-4

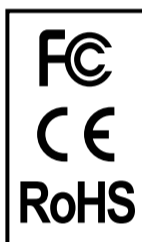

DECLARATION FCC : Cet équipement s'avère être conforme aux normes de la section 15 des règles de la FCC régissant les périphériques numériques de Classe B lorsqu'il est installé et utilisé conformément au guide d'utilisation. Ces limites sont conçues pour apporter une protection raisonnable contre des perturbations préjudiciables dans un environnement commercial. Cet équipement ne devrait pas être installé sur un lieu résidentiel car il peut radier l'énergie de fréquence radio et interférer avec les communications radio. Dans une telle situation, l'utilisateur devra régler le problème à ses propres frais.

AVERTISSEMENT CISPR 22 : Cet équipement est un appareil de Classe B. Dans un environnement résidentiel, ce produit peut provoquer des interférences radio. Dans ce cas, l'utilisateur devra prendre les mesures adéquates.

ALIMENTATION NECESSAIRE : Utilisation avec des produits classés Audio/Vidéo et connecté à une alimentation de 15W max. L'alimentation devrait être NEC Classe 2 / LPS.

MODIFICATION DE L'EQUIPEMENT - ATTENTION : Les changements ou modifications qui ne sont pas expressément approuvés par la partie responsable de la conformité FCC peuvent annuler l'autorisation accordée à l'utilisateur de se servir de cet équipement et engendrer des conditions d'utilisation dangereuses.

Objectif Varifocale Haute Résolution MINIDOME SERIE MD4 Fiche Caméra

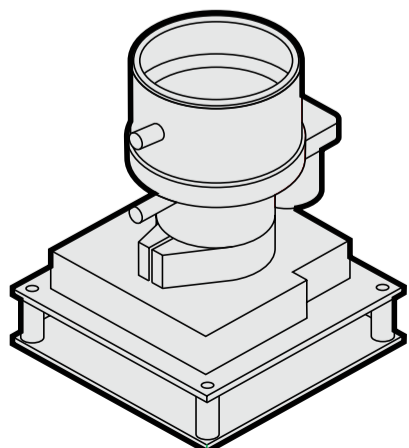

SERIE PIXIM®
Haute Résolution >504 LTV

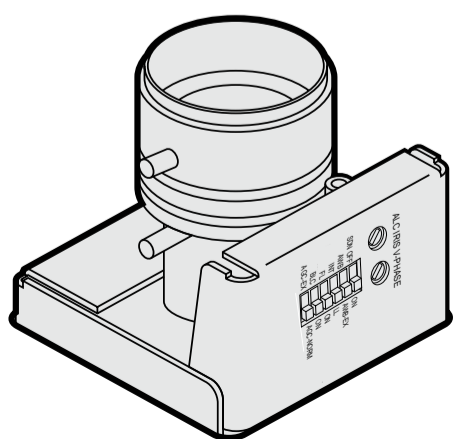

SERIE HQ1
Haute Résolution 540 LTV

Spécifications de la caméra - Série HQ1

Système	NTSC	PAL
Balayage	Entrelacement 2:1 H:15.750KHz / V:59.94Hz	Entrelacement 2:1 H:15.625KHz / V:50.0Hz
Analyseur d'image	1/3" Entrelacement CCD	
Pixels effectifs	768 (H) x 494 (V)	752 (H) x 582 (V)
Nombre de pixels	380K	430K
Résolution (Lignes TV)	540 (normal)	
Eclairage minimum	0.65 Lux @ F1.2	
Rapport S/B	50 dB	
Compensation contre-jour	Au centre pour l'auto-iris	
Contrôle de l'exposition	DC Auto IRIS Drive	
Système synchronisation	Interne / Line lock	
Line Lock (Phase)	0° ~ 270° C	
Line Lock (Fréquence)	60Hz +/- 1Hz	50Hz +/- 1Hz
Compensation gamma	0.45	
Sortie vidéo	1.0Vpp 75 ohm asymétrique	
Balance des blancs	Automatique	
Gamme AWB Normal	2700K - 11000K	
Gamme AWB-EX	2000K - 18000K	
Alimentation	24VAC +/- 20% ou 12VDC -10% +20%	
Consommation	4.2W (Max)	
Températures fonctionnement	-10°C ~ +50°C	
Températures stockage	-20°C ~ +60°C	

MD4 / V531-DEXXX-SXX
Ver. 12 / 2008



Les spécifications du produit peuvent être modifiées à tout moment et sans préavis.
Pour plus d'informations, visitez notre site web www.devviewfrance.com.

Réglages de la caméra

Caméra - Série HQ1

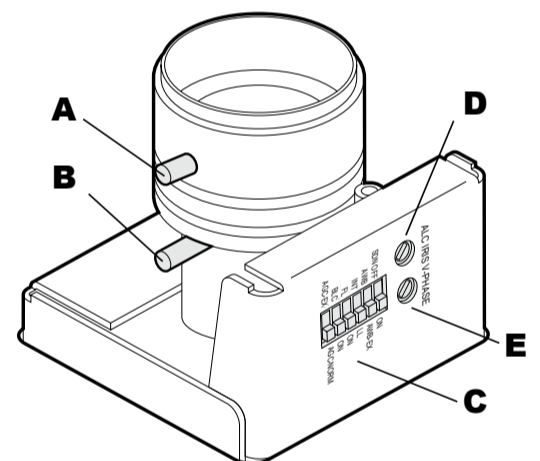

- A : Réglage de la mise au point
- B : Réglage du champ de vision
- C : Commutateurs DIP
- D : Contrôle du niveau de l'objectif
- E : Réglage de la phase verticale

Réglages de la caméra - Série HQ1

Paramètres des commutateurs DIP

La rangée de commutateurs DIP permet de régler les paramètres suivants :

- Mode Jour/Nuit (SDN / ON)
Lorsqu'il est mis sur la position ON, la caméra fonctionne en mode Noir & Blanc lorsque la luminosité diminue.
- Balance des blancs (AWB / AWB-EX)
AWB : La caméra fonctionne dans la gamme normale de balance des blancs auto 2700K~11000K.
AWB-EX : La caméra fonctionne dans la gamme étendue de balance des blancs auto 2000K~18000K.
- Line Lock (INT / LL)
En mode LL, la Phase-V peut être réglée pour compenser les différentes phases de l'alimentation électrique. Applicable uniquement pour l'alimentation 24VAC - Autrement la caméra fonctionne avec la synchronisation interne.
- Mode anti-scintillement (FL / ON)
ON : La caméra réduit le scintillement de l'image dans des conditions d'éclairage fluorescent.
- Compensation de contre-jour (BLC / ON)
Si mis sur la position ON, cette option améliore la réponse de la caméra aux effets de lumières indésirables derrière l'objet souhaité.
- Sensibilité en basse lumière (AGC / EX)
Si mis sur la position EX, la sensibilité en basse lumière est améliorée.

Mise au point et réglage du champ de vision

Tournez les leviers sur le côté de l'objectif varifocale pour faire la mise au point et régler le champ de vision.

CONSEIL : Si nécessaire, effectuez la dernière mise au point à l'aide du couvercle du dôme pour de meilleurs résultats.

Réglage de la phase verticale

Utilisez ce réglage lors d'une utilisation avec alimentation AC pour aligner la phase de la caméra avec celle de l'alimentation.

Réglage de l'iris

Il s'agit d'un réglage usine qui ne doit normalement pas être modifié sauf pour compenser une image excessivement lumineuse.

Réglages de la caméra et programmation

Tous les réglages de la caméra série Pixim® s'effectuent via le menu OSD, sauf pour le champ de vision et la mise au point (qui s'effectuent à l'aide des leviers **F** et **G**). Il est nécessaire d'utiliser un moniteur vidéo et la carte de maintenance plug-in pour voir et sélectionner les options.

CAMERA - SERIE PIXIM

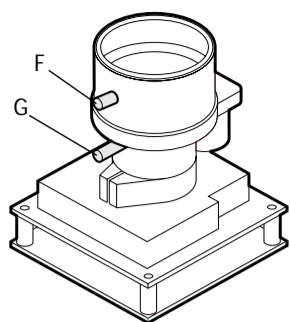

F : Mise au point
G : Réglage du champ de vision

Menu OSD - Caméra Série Pixim

Appuyez sur la touche ENTER de la carte de maintenance pendant trois secondes pour accéder au menu.

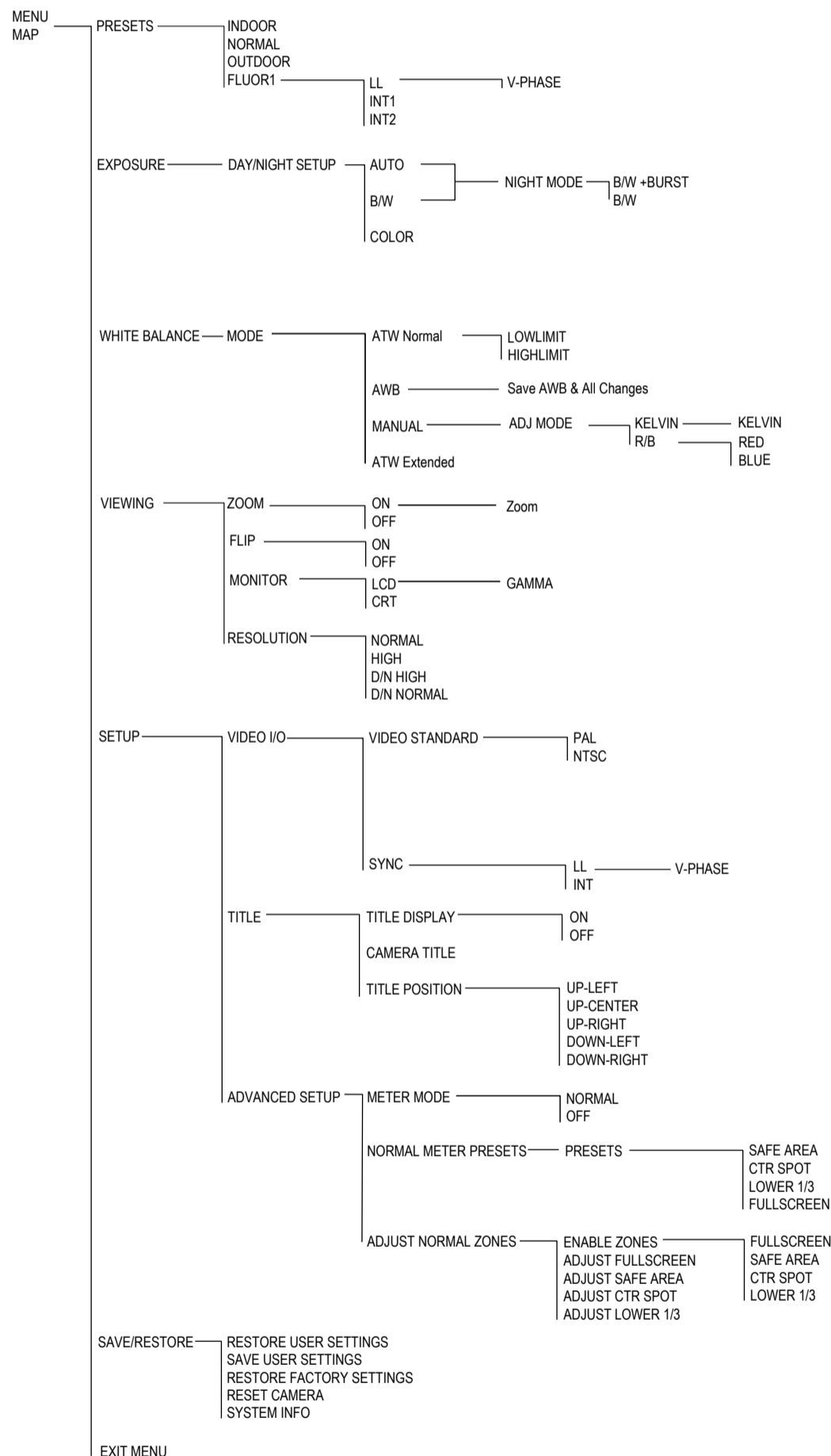

Réglages de la caméra

CARTE DE MAINTENANCE

Disponible uniquement avec les modèles Pixim®.

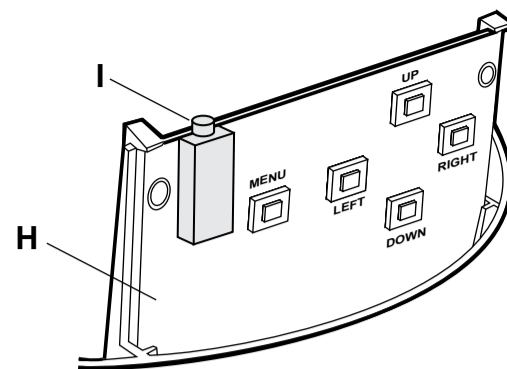

I : Prise jack
H : Carte de maintenance

Description du menu

PRESETS (PREREGLAGES)

Il s'agit des configurations de l'usine. Sélectionnez le mode préconfiguré en fonction de l'environnement dans lequel est installée la caméra pour obtenir une performance optimale. Appuyez sur la touche ENTER après avoir sélectionné l'option pour afficher les paramètres préconfigurés. NORMAL - Fournit des paramètres polyvalents pour tous types d'applications générales. INDOOR / OUTDOOR - Ces paramètres sont optimisés pour des conditions de luminosité en intérieur/extérieur.

FLUOR1 - Ce réglage peut être utilisé pour réduire l'effet de scintillement dû à un éclairage fluorescent.

LL (Line Lock) - La synchronisation est bloquée sur le cycle d'alimentation AC et permet le réglage de la phase-V pour corriger la synchronisation verticale de roulement de l'image (applicable uniquement à l'alimentation 24VAC. Dans le cas d'une utilisation avec alimentation 12VDC, la caméra fonctionnera avec INT1 ou INT2).

EXPOSURE (EXPOSITION)

Ce réglage permet à la caméra de délivrer des images de meilleure qualité le jour ou dans des conditions de basse lumière.

AUTO - Lorsque la luminosité diminue, la caméra passe automatiquement en mode nuit (noir & blanc) puis en mode jour (couleur) lorsque la lumière ambiante augmente. Vous pouvez régler le mode nuit pour améliorer la performance de la caméra en basse lumière.

B/W - Sélectionnez cette option pour que la caméra soit en mode Noir & Blanc quelques soient les conditions de luminosité ambiantes. Vous pouvez régler cette option pour améliorer la performance de la caméra en basse lumière en réduisant le bruit dans le signal vidéo.

COLOR - Sélectionnez cette option pour que la caméra soit en mode Couleur quelques soient les conditions de luminosité ambiantes.

WHITE BALANCE (BALANCE DES BLANCS)

Quatre modes sont disponibles. Chaque mode utilise l'obturateur électronique différemment et convient à différents environnements.

ATW Normal - Gamme d'équilibrage de blanc auto normale pour une utilisation générale. Si nécessaire, vous pouvez configurer la gamme pour régler les rouges et bleus.

AWB - Balance des blancs automatique.

MANUAL - Permet de régler la température des couleurs de l'image manuellement. Cette fonction est idéale pour les applications statiques où les conditions de lumière ne changent jamais, comme des couloirs par exemple.

ATW Xtn (balance des blancs étendue) - Utilisez cette fonction pour les images qui possèdent une gamme extrêmement large de températures de couleurs.

VIEWING (VISUALISATION)

ZOOM - Zoom variable jusqu'à x3.

FLIP - Ce mode permet le renversement de l'image sur plan horizontal.

MONITOR - Permet de sélectionner la sortie des appareils : LCD ou CRT.

RESOLUTION - Réglage de la sortie vidéo.

SETUP (CONFIGURATION)

VIDEO I/O - Permet de régler la fréquence vidéo et la synchronisation.

TITLE - Permet de donner un nom à la caméra et de l'afficher lors de son fonctionnement.

ADVANCED SETUP -

NORMAL METER PRESETS - Il s'agit de réglages d'usine que vous pouvez choisir. Si des réglages sont nécessaires pour une zone, sélectionnez ADJUST NORMAN ZONES pour reconfigurer.

ADJUST NORMAL ZONES - Cette option permet de régler la zone WDR.

Appuyez sur la touche ENTER pour faire apparaître le carré correspondant à la zone. Si vous appuyez sur la touche ENTER plusieurs fois, le carré change de couleur :

Blanc : Permet de changer la position de la zone.

Vert : Permet d'augmenter la taille de la zone.

Rouge : Permet de réduire la taille de la zone.

Utilisez les flèches pour régler la position et la taille de la zone WDR. Maintenez la touche ENTER pendant 3 secondes pour retourner au menu précédent. Le réglage par défaut fournit une bonne performance générale. Si des réglages sont nécessaires, assurez-vous que la taille du carré couvre tous les endroits d'intérêts. La zone dicte le fonctionnement WDR. Exemple : Une scène d'intérieur avec une porte et un sol brillant. La lumière du jour passe souvent sous la porte. Il est nécessaire de visualiser les personnes entrant par la porte et de les suivre jusqu'au côté gauche de l'image. La porte est au centre de l'image. La taille et la position du carré doivent couvrir la porte et la zone à gauche vers laquelle les personnes se dirigent.

SAVE/RESTORE (SAUVEGARDER/RESTAURER)

RESTORE USER SETTINGS - Permet d'annuler les modifications effectuées depuis la dernière sauvegarde.

SAVE USER SETTINGS - Sauvegarde tout changement dans la programmation afin d'assurer qu'ils soient retenus après une coupure d'alimentation ou remise à zéro. Si les changements ne sont pas sauvegardés, la caméra reviendra aux dernières modifications en mémoire lors de sa mise sous tension.

RESTORE FACTORY SETTINGS - Restaure les paramètres de la caméra par défaut.

Réinitialisation totale, toutes les programmations précédentes seront perdues, le format vidéo inclus.

RESET CAMERA - Il s'agit d'un faible réglage qui a le même effet que le cyclisme de l'alimentation de la caméra.

SYSTEM INFO - Affiche la version du microprogramme de la caméra.

EXIT MENU (SORTIR DU MENU)

Sélectionnez cette option pour sortir du menu OSD lorsque la configuration est terminée.

Assurez-vous que les réglages soient sauvegardés avant de sortir du menu.