

Réglages de la caméra et programmation

Tous les réglages de la caméra série Pixim® s'effectuent via le menu OSD, sauf pour le champ de vision et la mise au point (qui s'effectuent à l'aide des leviers A et B). Il est nécessaire d'utiliser un moniteur vidéo et la carte de contrôle plug-in fournie (C) pour voir et sélectionner les options.

1. A l'intérieur du dôme, attachez tout d'abord le câble de la carte de maintenance OSD de la caméra (F) à la prise située au milieu de la carte de maintenance OSD. Le câble est blanc avec des rayures rouges. Puis, connectez le connecteur d'alimentation au module de caméra. Vous devrez au préalable remplacer le connecteur 6 pin (E) avec le câble multicouleurs 5 pin fourni avec le module de caméra.
2. Assurez-vous que le câble de la carte de contrôle OSD (G) soit connecté à la prise (D).
3. Une fois la caméra alimentée et connectée à un moniteur, appuyez et maintenez la touche ENTER pendant trois secondes pour accéder au menu principal. L'arborescence du menu avec les options figurent au verso.
4. Utilisez les flèches de la carte de contrôle pour naviguer entre les menus et la touche ENTER pour accéder aux options. Pour sauvegarder les modifications effectuées, vous devez sélectionner l'option SAVE SETTINGS dans le menu SAVE/RESTORE et appuyez sur la touche ENTER sinon tout changement sera perdu lors de la réinitialisation de la caméra ou en cas de coupure de courant.
5. Lorsque la programmation est terminée, vous pouvez déconnecter le câble OSD (G).

Réglages de la caméra

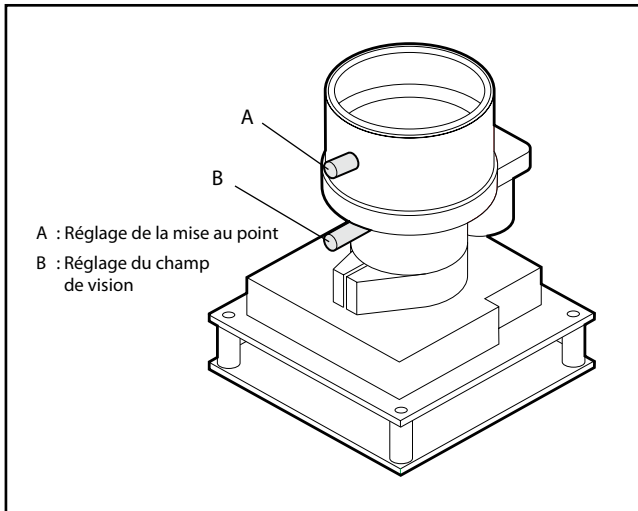

Installation en Intérieur/Extérieur Module de Caméra Dôme Anti-Vandale

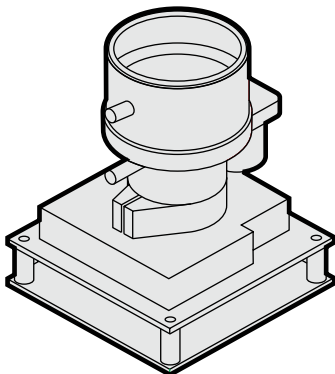

Pixim® WDR
504+ LTV

Connexions de la caméra

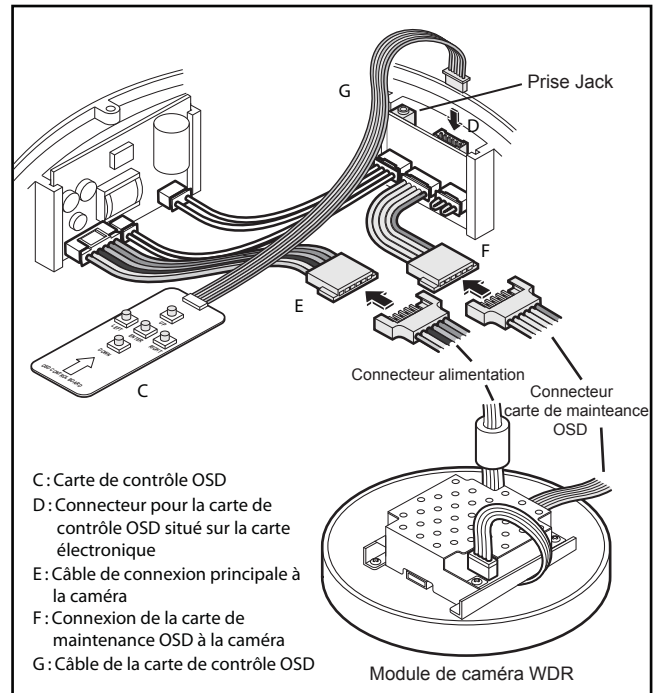

Conformité réglementaire

Emissions	Partie 15 des règles de la FCC, classe B CE : EN55011 ICES-003 EN55022 CISPR 11 CISPR22 ANSI C63.4
Immunité	CE: EN50130-4
Sécurité	CSA C22.2 UL60065

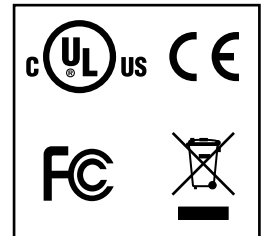

DECLARATION FCC :

Cet équipement s'avère être conforme aux normes de la section 15 des règles de la FCC régissant les périphériques numériques de Classe B lorsqu'il est installé et utilisé conformément au guide d'utilisation. Ces limites sont conçues pour apporter une protection raisonnable contre des perturbations préjudiciables dans un environnement commercial.

Cet équipement ne devrait pas être installé sur un lieu résidentiel car il peut radier l'énergie de fréquence radio et interférer avec les communications radio. Dans une telle situation, l'utilisateur devra régler le problème à ses propres frais.

AVERTISSEMENT CISPR 22 :

Cet équipement est un appareil de Classe B. Dans un environnement résidentiel, ce produit peut provoquer des interférences radio. Dans ce cas, l'utilisateur devra prendre les mesures adéquates.

ALIMENTATION NECESSAIRE :

Utilisation avec des produits classés Audio/Vidéo et connecté à une alimentation de 15W max. L'alimentation doit être NEC Classe 2 / LPS.

MODIFICATION DE L'EQUIPEMENT - ATTENTION : Les changements ou modifications qui ne sont pas expressément approuvés par le fabricant et la partie responsable de la conformité FCC peuvent annuler l'autorisation accordée à l'utilisateur de se servir de cet équipement et engendrer des conditions d'utilisation dangereuses.

Spécifications de l'objectif (pour tous les modèles)

Longueur focale	2.5~6.0mm	2.9~10mm	3.0~9.0mm	3.3~12mm	9~22mm	
F-No.	F1.2	F1.2	F1.2	F1.4	F1.8	
Iris	F1.2~F360	F1.2~F360	F1.2~F360	F1.4~F360	F1.8~F360	
Distance min. de l'objet	0.5m (19.7")	0.15m (6")	0.5m (19.7")	0.5m (19.7")	0.2m (8")	
Champ vision	Diagonal	145.5°~59.1°	125.0°~36.0°	116.2°~39.7°	125.7°~29.9°	39.0°~17.6°
	Horizontal	111.6°~47.3°	94.6°~28.8°	90.0°~31.8°	89.8°~23.9°	30.7°~14.1°
	Vertical	82.2°~35.5°	68.4°~21.6°	66.2°~23.9°	63.6°~17.9°	22.7°~10.6°
Type d'objectif	Asphérique	Asphérique	Asphérique	Asphérique	Asphérique	
Correction IR	Oui	Oui	Oui	Oui	Oui	

Spécifications de la caméra WDR

Analyseur d'image	Capteur Pixim® Orca Sensor
Pixels effectifs	720(H) x 540(V)
Résolution (Lignes TV)	504+
Eclairage minimum	0.95 Lux @ F1.2 (AGC Boost)
Rapport S/B	>50dB
Gamme Wide Dynamic	120 dB / 17bit
Zone Wide Dynamic	1 Zone - Entièrement réglable
Obturateur lent	Par défaut 2x, max 32x
Obturateur électronique	1/50 or 1/60 ~ 1/100000
Jour/Nuit	SDN Auto/On/Off
Balance des blancs	ATW, MWB, 1-Touch
Gamme balance des blancs	2800°K ~ 7500°K, 2000°K ~ 11000°K
Système Sync	Interne/Line lock
	57Hz - 62.4Hz - NTSC
	47.5Hz - 52Hz - PAL
Sortie vidéo	1.0Vpp, 75 ohm asymétrique
Alimentation	AC: 24VAC ±20% ou DC: 12VDC -10% +20%
Consommation	4.2W (Max)
Températures fonctionnement	-10°C ~ +50°C
Températures stockage	-20°C ~ +60°C

Menu OSD

Appuyez sur la touche ENTER de la carte de contrôle pendant trois secondes pour accéder au menu.

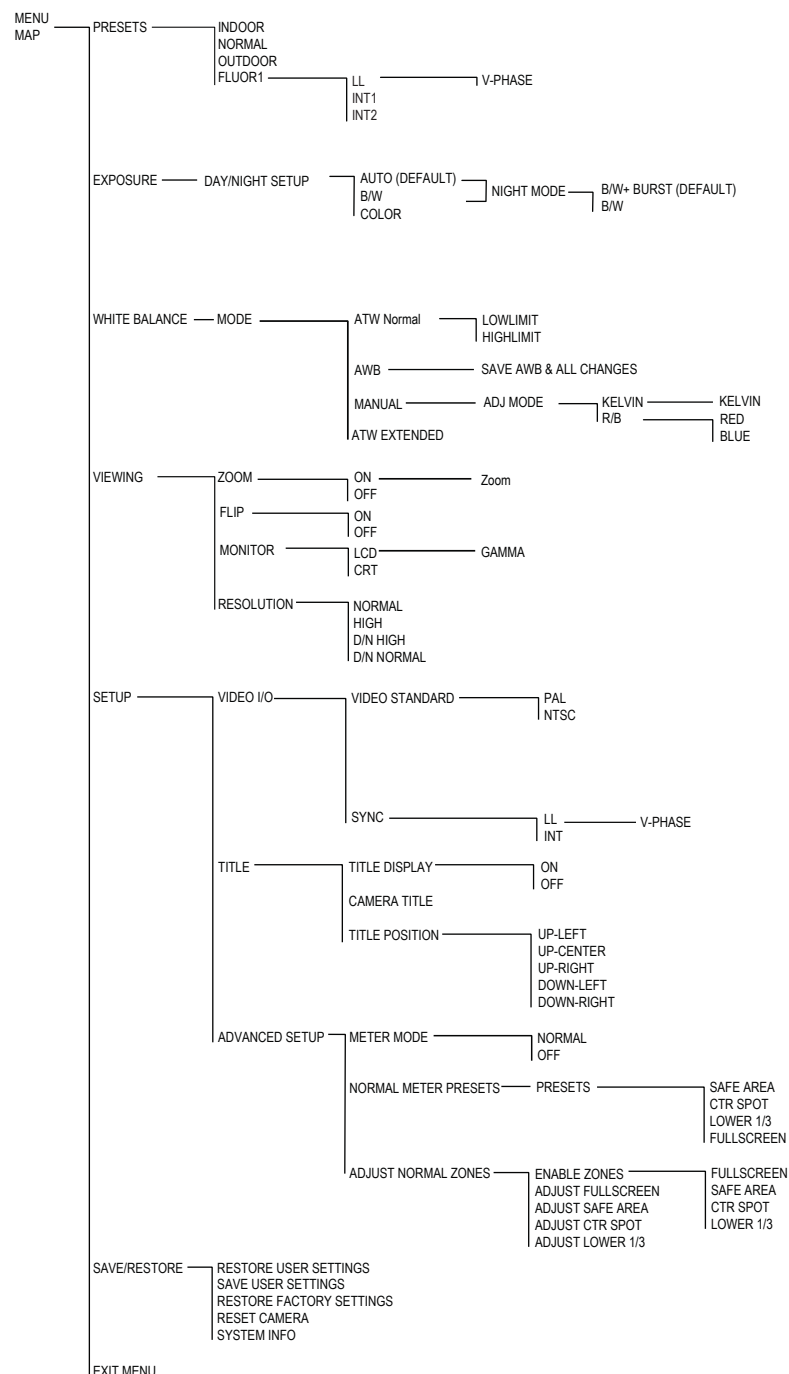

Description du menu

PRESETS (PREREGLAGES)

Il s'agit des configurations générales de l'usine. Sélectionnez le mode préconfiguré en fonction de l'environnement dans lequel est installée la caméra pour obtenir une performance optimale. Sélectionnez une option puis appuyez sur la touche ENTER pour afficher les paramètres préconfigurés.

NORMAL - Fournit des paramètres polyvalents pour tous types d'applications générales.
INDOOR / OUTDOOR - Ces paramètres sont optimisés pour des conditions de luminosité en intérieur/extérieur.

FLUOR1 - Ce réglage peut être utilisé pour réduire l'effet de scintillement dû à un éclairage fluorescent.

LL (Line Lock) : la synchronisation est bloquée sur le cycle d'alimentation AC et permet le réglage de la phase V pour corriger la synchronisation verticale du roulement de l'image (applicable pour l'alimentation 24VAC seulement). Si vous utilisez une alimentation 12VDC, la caméra fonctionnera avec INT1/INT2.

EXPOSURE (EXPOSITION)

Ce réglage permet à la caméra de délivrer des images de meilleure qualité le jour ou dans des conditions de basse lumière.

AUTO - Lorsque la luminosité diminue, la caméra passe automatiquement en mode nuit (noir & blanc) puis en mode jour (couleur) lorsque la lumière ambiante augmente. Le mode nuit est réglable et permet d'améliorer la performance de la caméra en basse lumière.

B&W - Force la caméra à rester en mode nuit quelques soient les conditions de luminosité.
COLOR - Force la caméra à rester en mode jour quelques soient les conditions de luminosité.

WHITE BALANCE (BALANCE DES BLANCS)

Quatre modes sont disponibles. Chaque mode utilise l'obturateur électronique différemment et convient à différents environnements.

ATW Normal - Gamme d'équilibrage de blanc auto normale pour une utilisation générale. Si nécessaire, vous pouvez configurer la gamme pour régler les rouges (LOWLIMIT) et bleus (HIGHLIMIT).

AWB - Balance des blancs automatique.

MANUAL - Permet de régler la température des couleurs de l'image manuellement. Ceci peut être réalisé en sélectionnant l'option Kelvin avec laquelle vous devez être familier.

Cette fonction est idéale pour les applications statiques où les conditions de lumière ne changent jamais, comme des couloirs par exemple.

ATW Extended (balance des blancs étendue) - Utilisez cette fonction pour les images qui possèdent une gamme extrêmement large de températures de couleurs.

VIEWING (VISUALISATION)

ZOOM - Zoom variable jusqu'à x3.

FLIP - Ce mode permet le renversement de l'image sur plan horizontal.

MONITOR - Permet de sélectionner la sortie des appareils : LCD ou CRT.

RESOLUTION - Réglage de la sortie vidéo.

SETUP (CONFIGURATION)

VIDEO I/O - Permet de régler la fréquence vidéo et la synchronisation.

TITLE - Permet de donner un nom à la caméra et de l'afficher lors de son fonctionnement.
ADVANCED SETUP -

NORMAL METER PRESETS - Il s'agit de réglages d'usine que vous pouvez choisir. Si des réglages sont nécessaires pour une zone, sélectionnez **ADJUST NORMAL ZONES** pour reconfigurer.

ADJUST NORMAL ZONES - Cette option permet de régler la zone WDR.

Appuyez sur la touche ENTER pour faire apparaître le carré correspondant à la zone. Si vous appuyez sur la touche ENTER plusieurs fois, le carré change de couleur :

Blanc : Permet de changer la position de la zone.

Vert : Permet d'augmenter la taille de la zone.

Rouge : Permet de réduire la taille de la zone.

Utilisez les flèches pour régler la position et la taille de la zone WDR. Maintenez la touche ENTER pendant 3 secondes pour retourner au menu précédent. Le réglage par défaut fournit une bonne performance générale. Si des réglages sont nécessaires, assurez-vous que la taille du carré couvre tous les endroits d'intérêts. La zone dicte le fonctionnement WDR. Exemple : Une scène d'intérieur avec une porte et un sol brillant. La lumière du jour passe souvent sous la porte. Il est nécessaire de visualiser les personnes entrant par la porte et de les suivre jusqu'au côté gauche de l'image. La porte est au centre de l'image. La taille et la position du carré doivent couvrir la porte et la zone à gauche vers laquelle les personnes se dirigent.

SAVE/RESTORE (SAUVEGARDER/RESTAURER)

RESTORE USER SETTINGS - Permet d'annuler les modifications effectuées depuis la dernière sauvegarde.

SAVE USER SETTINGS - Sauvegarde tout changement dans la programmation afin d'assurer qu'ils soient retenus après une coupure d'alimentation ou remise à zéro. Si les changements ne sont pas sauvegardés, la caméra reviendra aux dernières modifications en mémoire lors de sa mise sous tension.

RESTORE FACTORY SETTINGS - Restaure les paramètres de la caméra par défaut.

Réinitialisation totale, toutes les programmations précédentes seront perdues, le format vidéo inclus.

RESET CAMERA - Il s'agit d'un faible réglage qui a le même effet que le cyclisme de l'alimentation de la caméra.

SYSTEM INFO - Affiche la version du microprogramme de la caméra.

EXIT MENU (SORTIR DU MENU)

Sélectionnez cette option pour sortir du menu OSD lorsque la configuration est terminée.

Assurez-vous que les réglages soient sauvegardés avant de sortir du menu.